

**Mehr  
Sicherheit**

# PANORAMA-SPIEGEL 2008-Original

**Made in Germany**

Prüfungs-Nr.: ZE 80115/310/031

- mehr Sicherheit durch 180° Sichtfeld
- aus schlagfestem ABS-Kunststoff
- Höhe / Breite 132 x 260 mm
- gefertigt nach Automobilstandard
- stufenlose Seiten- und Höhenverstellung
- baumustergeprüft nach Maschinenrichtlinie 98/37/EG, Betrieberrichtlinie 89/655 und DIN EN 1726-1

**HONISCH<sup>®</sup>  
GMBH**

Vohwinkelallee 3  
D-40229 Düsseldorf  
Tel.: +49 (0) 211-21 8080  
Fax: +49 (0) 211-212184

# PANORAMA-RÜCKSPIEGEL 2008

Made in Germany



Breite: 260 mm / Höhe: 132 mm

Prüf-Nr.: ZE 80115/310/031

**HONISCH<sup>®</sup>**  
**GMBH**

Vohwinkelallee 3 • D-40229 Düsseldorf • Tel. +49 (0) 211 - 21 80 80 • Fax +49 (0) 211 - 21 21 84

[www.honisch.de](http://www.honisch.de) • [info@honisch.de](mailto:info@honisch.de)

## **PANORAMA-RÜCKSPIEGEL TYP 2008 - Original „Made in Germany“ mit 180° uneingeschränktem Sichtfeld, unzerbrechlich, verstellbar, typgeprüft**



### **Panorama-Rückspiegel mit Sicherheit eine 180°RÜCKSICHT**

Im innerbetrieblichen Verkehr ist das An- und Überfahren von Personen ein Schwerpunkt im Unfallgeschehen. Besonders das Rückwärtsfahren birgt hohe Risiken. Außerdem ist der Fahrer, der seine Aufmerksamkeit nach hinten richtet, durch das häufige Umdrehen muskulo-skeletalen Belastungen ausgesetzt.

Der Gesetzgeber hat deshalb verbindlich für die Gerätegruppe „Flurförderzeuge“, z. B. Gabelstapler, verfügt, „dass eine nicht ausreichende Direktsicht durch geeignete Hilfsvorrichtungen verbessert werden muss“.

Der PANORAMA-RÜCKSPIEGEL, TYP 2008, ist eine solche anerkannte Hilfsvorrichtung. Durch seine parabolische Wölbung wird ein bis 180° uneingeschränktes Sichtfeld erreicht und ermöglicht dem Fahrer eine optimale räumliche Orientierung nach hinten.

Der PANORAMA-RÜCKSPIEGEL, TYP 2008, ist aus ABS-Kunststoff gefertigt, die Spiegelfläche ist in Automobilqualität hartverchromt. Er ist unzerbrechlich und witterungsbeständig und frei von scharfen Ecken und Kanten. Sein Konstruktionsprinzip ermöglicht ein Sichtfeld ohne Randverzerrung.

Der im Rückspiegel-Gehäuse eingelassene Kugelkopf ermöglicht eine stufenlose, individuelle Seiten- und Höhenverstellung. Ein Wegklappen im Notfall ist gewährleistet.

Er wurde von einer staatlich akkreditierten Prüfstelle typgeprüft, entsprechend Maschinenrichtlinie 98/37/EG, Betrieberrichtlinie 89/655 und DIN EN 1726-1 und trägt die Prüf-Nummer: ZE 80115/310/031



### **Panorama-Rückspiegel mit Sicherheit eine 180°RÜCKSICHT**

Sollten Sie Fragen haben, rufen Sie uns bitte an.

#### **HONISCH GMBH**

Vohwinkelallee 3

D-40229 Duesseldorf

Fon: +49 211 218080

Fax: +49 211 212184

info@honisch.de

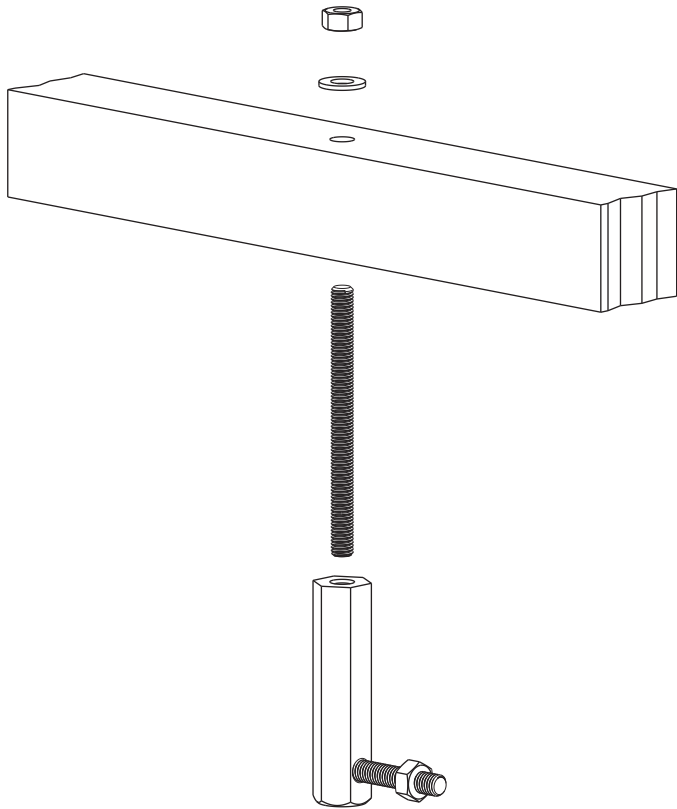

Spiegelbefestigung 2008  
Mounting-Kit  
Variante 1

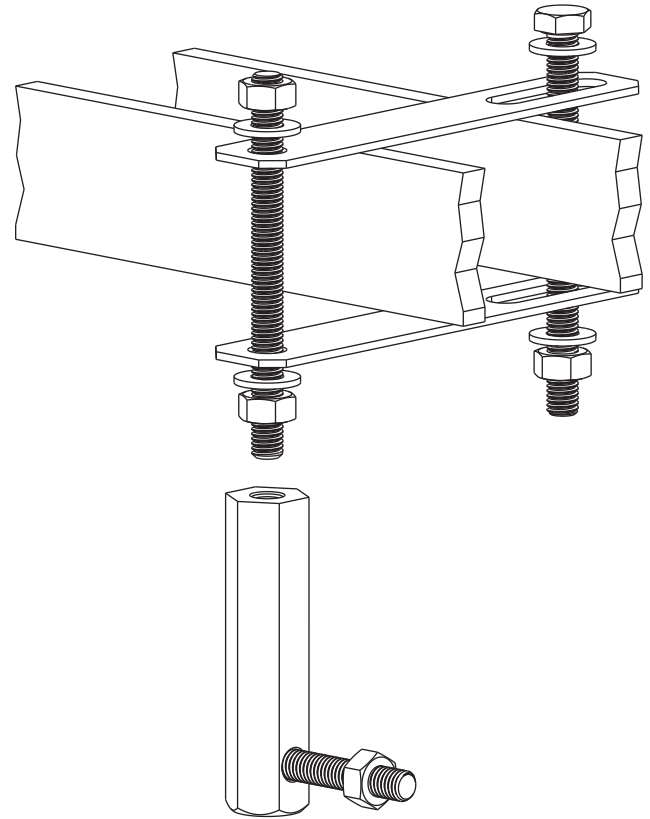

Spiegelbefestigung 2008  
Mounting-Kit  
Variante 2